

Vorlage für den Gemeinderat

zur Sitzung am 17.09.2024



öffentlich

Bauantrag zur Errichtung eines Verkaufsstands mit überdachter Terrasse auf dem Grundstück Flst. Nr. 349/8, Obertalstraße 23, Gemarkung Schonach

a) Sachverhalt

Der Bauherr beabsichtigt, auf dem Flst. Nr. 349/8 in der Obertalstraße direkt neben dem bestehenden Vereinsheim einen kleinen Verkaufsstand mit einer überdachten Terrasse zum Verkauf von Getränken zu errichten. Der Verkaufsstand hat eine Grundfläche von 4,00 x 3,00 m, die direkt angebaute überdachte Terrasse zudem nochmal eine Grundfläche von 4,50 x 3,00 m. Das Dach ist als flach geneigtes Pultdach mit einer Neigung von 3° und einer Blecheindeckung geplant.

b) Stellungnahme der Verwaltung

Das Bauvorhaben liegt im Geltungsbereich des rechtsverbindlichen Bebauungsplans „Sportzentrum Obertal“ in einem Sondergebiet „Sport und Erholung“. Direkt am geplanten Standort ist im Bebauungsplan kein Baufenster festgesetzt, so dass eine Befreiung von den Festsetzungen des Bebauungsplans notwendig wird. Diese wird allerdings als unkritisch gesehen, da die im Bebauungsplan festgesetzten Baufenster überhaupt nicht mit der bestehenden Bebauung übereinstimmen. Auch das bestehende Vereinsheim wurde schon außerhalb der festgesetzten Baufenster errichtet. Die ursprüngliche Planung des Bebauungsplans sah hier eine völlig andere Anordnung der Sportstätten und Gebäude vor. Auch die im BPlan angegebene Dachneigung mit > 45° weicht deutlich von der Planung, so dass auch hier eine Befreiung notwendig wird. Aber auch das bestehende Vereinsheim hat schon ein flach geneigtes Pultdach mit einer Neigung deutlich unter 45°. Die Verwaltung empfiehlt, der Errichtung des Verkaufsstands und der überdachten Terrasse zuzustimmen und die notwendigen Befreiungen zu erteilen.

c) Beschlussvorschlag

Der Gemeinderat beschließt, dem Bauantrag zur Errichtung eines Verkaufsstands mit überdachter Terrasse auf dem Flst. Nr. 349/8, Obertalstraße 23, Gemarkung Schonach zuzustimmen und die Befreiungen zum Bau außerhalb eines festgesetzten Baufensters sowie zur Unterschreitung der im BPlan vorgegebenen Dachneigung zu erteilen.

2024-09-17 Ö BA Baugesuch Verkaufsstand mit überdachter Terrasse Obertalstraße 23

Schonach, den 06.09.2024



Ansgar Paul
Ortsbaumeister

**Baugesuch zur Errichtung eines Verkaufsstands mit überdachter
Terrasse auf dem Grundstück Flst. Nr. 349, Obertalstraße 23,
Gemarkung Schonach**

Lageplan M 1:500

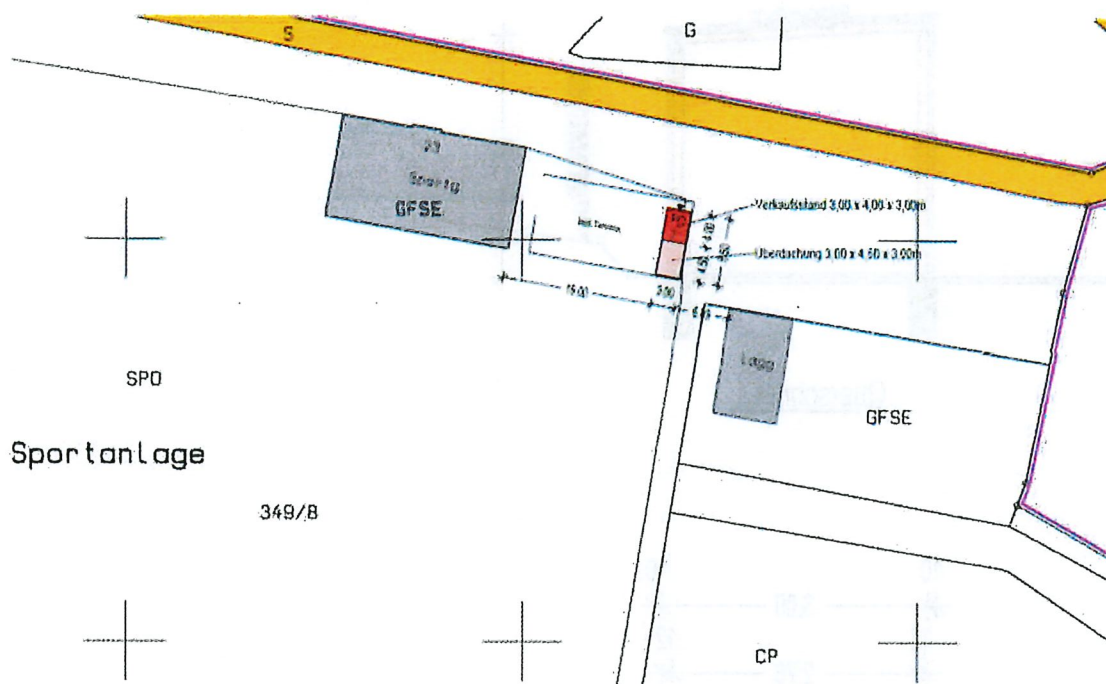

Grundriss

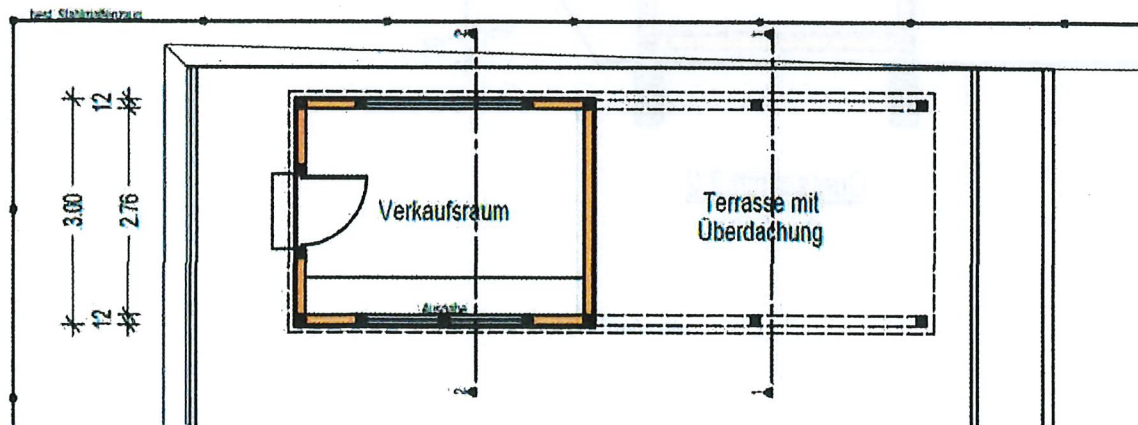
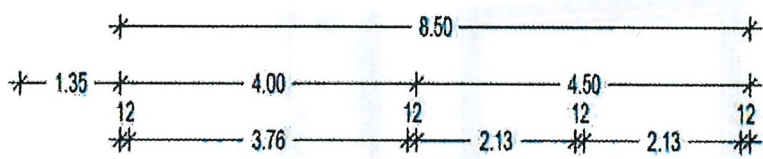

best. Besucherterrasse

Querschnitte

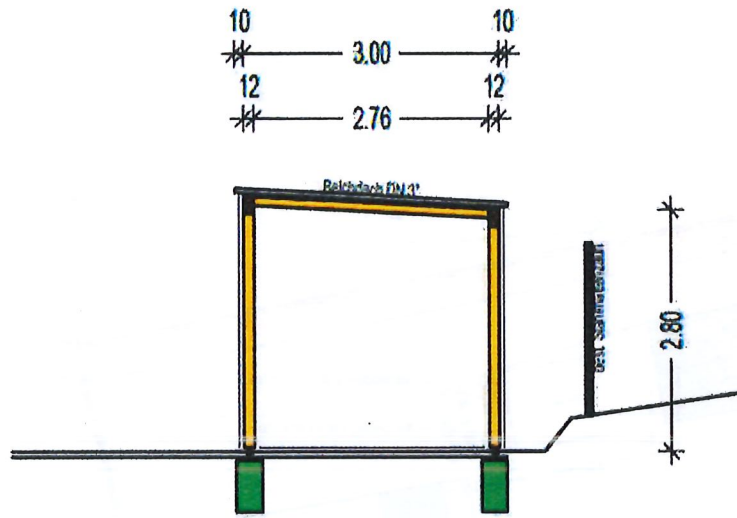

Querschnitt 1-1

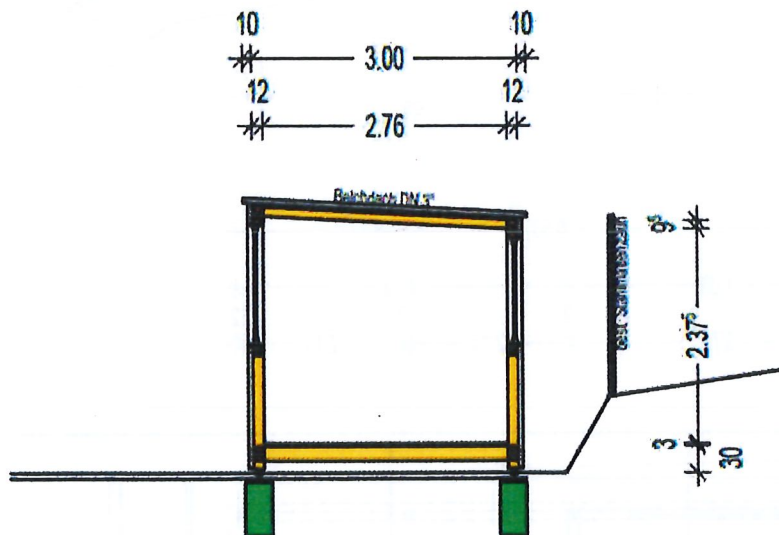

Querschnitt 2-2

Ansichten

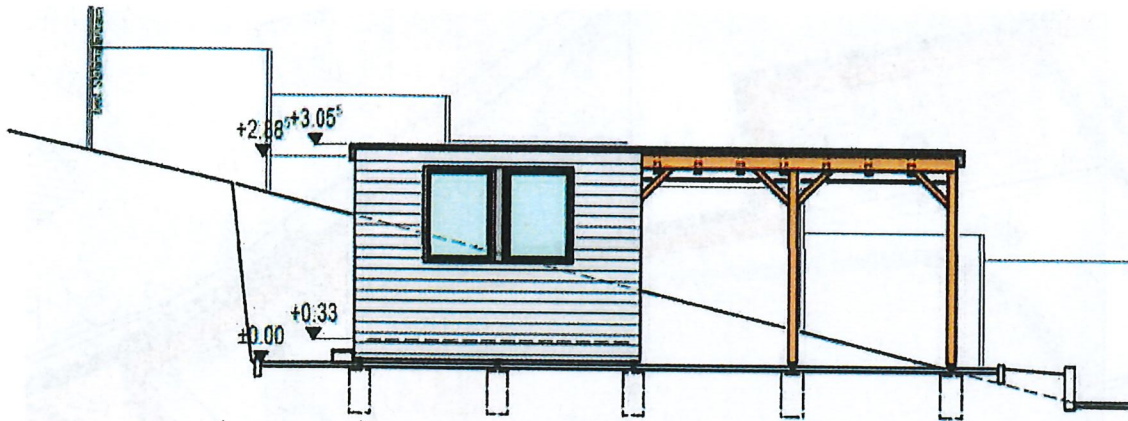

Ansicht aus Westen

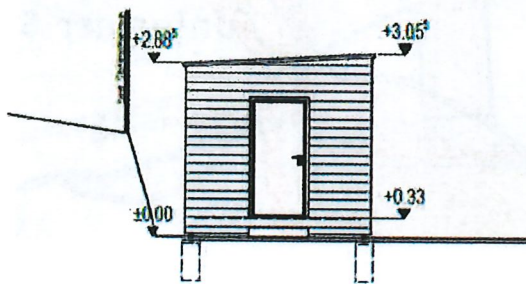

Ansicht von Norden

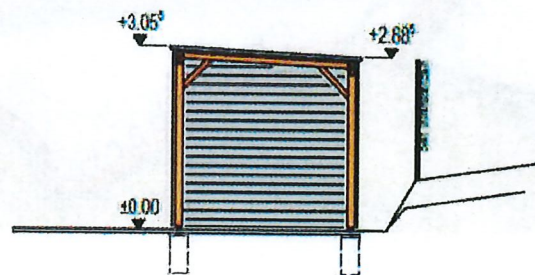

Ansicht von Süden

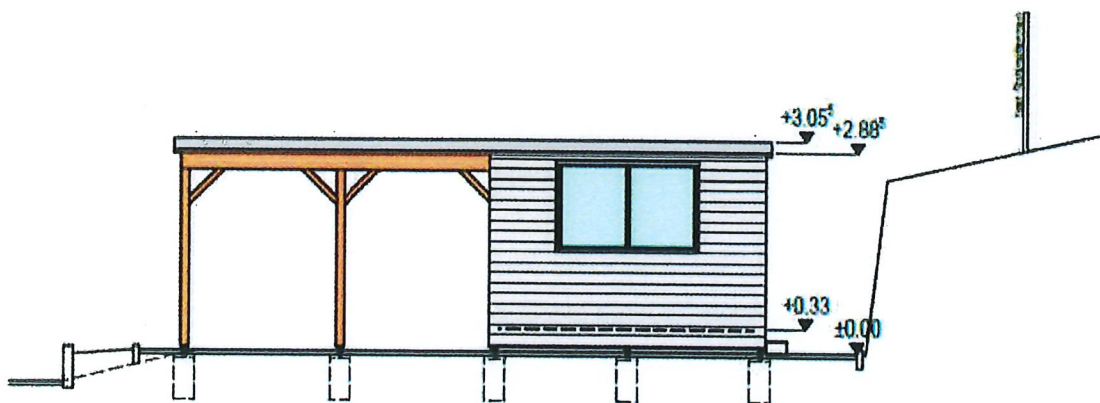

Ansicht aus Osten

Ausschnitt aus dem Bebauungsplan

